

## 安全带位移传感器 SBDS-10V

- 应用于车辆安全带位移测量，特别是碰撞试验下的安全带位移；
- 测量精度 0.5mm；
- 响应速度 50m/s；
- 采用工业级光电反射设计，稳定可靠；
- 纸带采用高对比度黑白印刷，超粘基底防脱落；
- 低功耗设计，满足数据采集设备要求。



安全带位移传感器基于光电反射原理，将检测纸带脉冲转换为模拟量，进而实现对安全带位移的高速测量。传感器内部采用高隔离性能 DC/DC 稳压，有良好的防静电及浪涌能力。输出电压信号与被测位移有较好的线性关系。SBDS-10V 配有高性能耐磨线缆，线缆长度可以定制。另外，可以根据客户需要，配 Dallas ID 和接头。

技术指标（在 10V 激励电压，25℃ 下测定）：

名称	单位	值
测量范围	mm	±1000
分辨率	mm	0.5
输出信号	V	±2.5
激励电压	V	5-15
零漂	mV/V	<2
功耗电流	mA	<25
输出阻抗	Ω	<100
操作温度	℃	0~60
环境光线	Lx	<100000
耐瞬间冲击	g	>100
隔离电阻	MΩ	>100
状态指示	LED	电源，正反移动
安装	/	2×M4
外壳材料	/	铝合金
重量（不含线）	grams	102
尺寸	mm	70×56×20.7

默认线长 8m；

默认不含接头及 Dallas ID。

尺寸图：

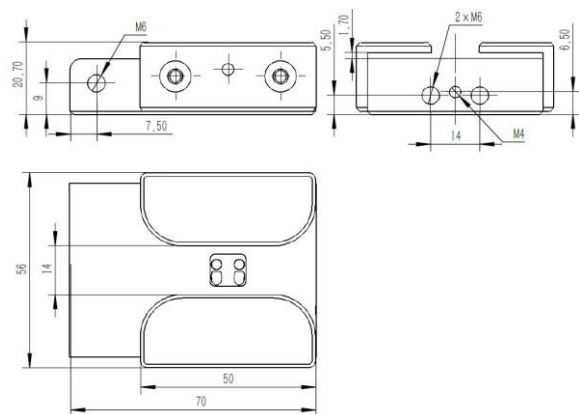

接线定义：

红	激励正极
黑	激励负极
白	信号负极
绿	信号正极
屏蔽线	接头外壳

注：数字量接口输出版本（JEBOOL ADM or Kistler DTI）可选，无噪音。