

安全带张力传感器 SBF-16kN

- 应用于车辆安全带张力测量，特别是碰撞试验下的安全带力测量；
- 轻量化及耐久性设计；
- 易安装，且防张力杆安装不到位；
- 16kN 量程，激励电压 2V~15V；
- 线缆易更换，且有防拉线夹；
- 标定按照 ISO17242；
- Dallas ID 模块可选。



安全带张力传感器基于全桥应变原理，将安全带的内部张力传递到传感器结构，结构的应变使应变计电阻变化，进而实现对安全带张力的电信号测量。传感器主体结构采用钛合金材料，以减少其重量对其他的影响。SBF-16kN 配有高性能耐磨线缆，线缆长度可以定制。另外，可以根据客户需要，配好 Dallas ID 和接头。

技术指标（在 10V 激励电压，25℃ 下测定）：

名称	单位	值
测量范围	kN	16
非线性度	%FS	<5
三次多项式拟合误差	%	<0.5
激励电压	V	2~15
零漂	mV/V	<0.1
功耗	mA	<30
桥路电阻	Ω	350
隔离电阻	M Ω	>100
操作温度	°C	-20~80
安全带厚度	mm	≤ 2
安全带宽度	mm	≤ 50
安装	/	螺栓杆旋入
外壳材料	/	钛合金
重量（不含线）	grams	<70
尺寸	mm	65×35×16.5

默认线长 8m；

默认不含接头及 Dallas ID。

主体尺寸图：

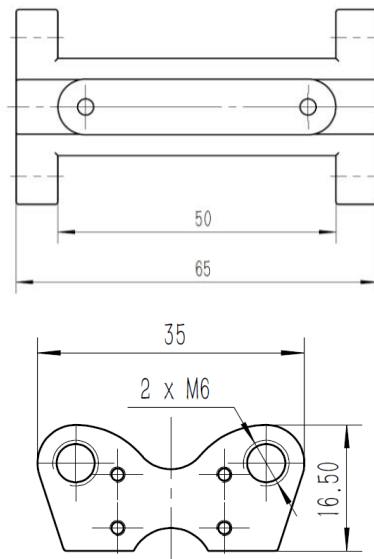

接线定义：

红	激励正极
黑	激励负极
绿	信号正极
白	信号负极
屏蔽线	接头外壳